



Ce document a été mis en ligne par l'organisme [FormaV](#)®

Toute reproduction, représentation ou diffusion, même partielle, sans autorisation préalable, est strictement interdite.

Pour en savoir plus sur nos formations disponibles, veuillez visiter :

[www.formav.co/explorer](http://www.formav.co/explorer)

**Brevet Professionnel  
"SERRURERIE - MÉTALLERIE"**

**SESSION 2015**

**DURÉE : 4 heures**

**COEFFICIENT : 3**

**E.3 – TRAVAUX SPÉCIFIQUE : Organisation de travaux liés à la  
maintenance ou à la réparation d'ouvrages (U.30)**

**ÉPREUVE ÉCRITE (30 minutes)**

**DOSSIER RESSOURCE ÉCRIT**

CE DOSSIER EST COMPOSÉ DE 5 DOCUMENTS DE :

DTC 1 / 5 à DTC 5 / 5

**Consigne aux surveillants :**

Ce dossier devra être restitué à l'issue de l'épreuve.

Brevet Professionnel "**SERRURERIE - MÉTALLERIE**"

**Epreuve E.3** : Travaux spécifiques : Organisation de travaux liés à la  
maintenance ou à la réparation d'ouvrages (U.30)

DOSSIER RESSOURCE ECRIT

D Res : 1/5

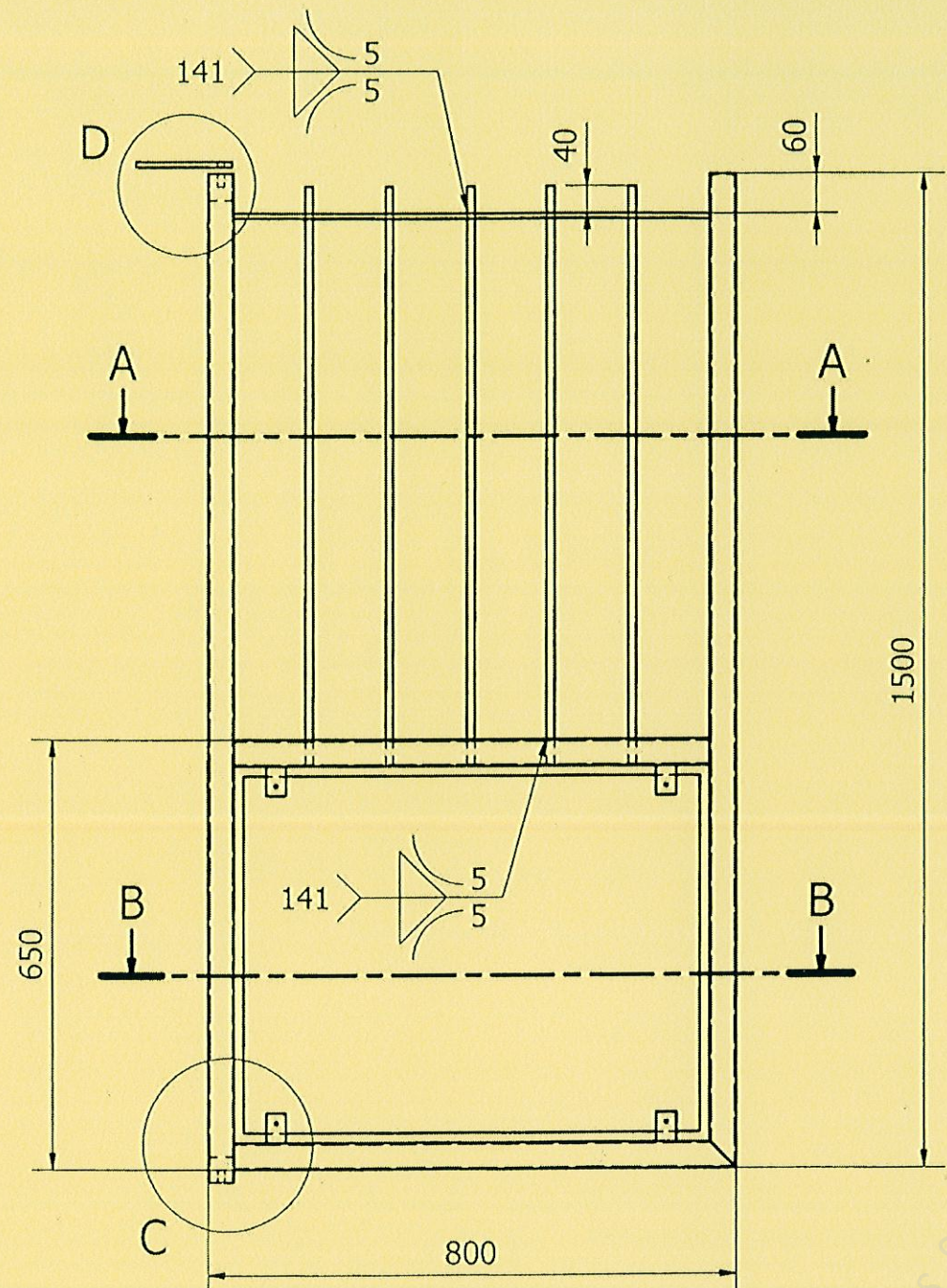

A-A ( 1/10 )

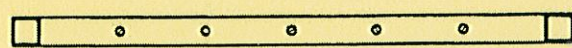

B-B ( 1/10 )

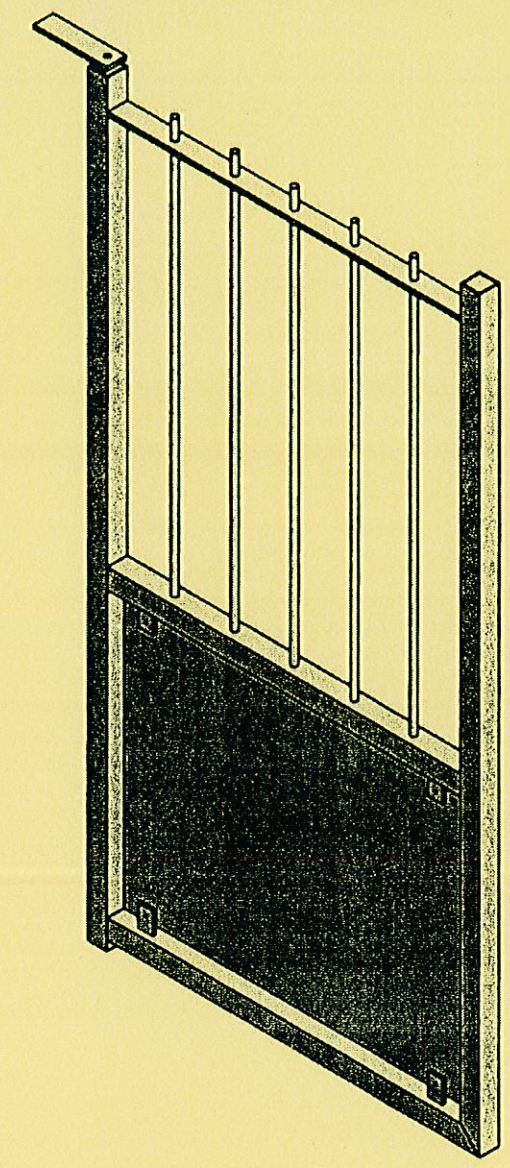
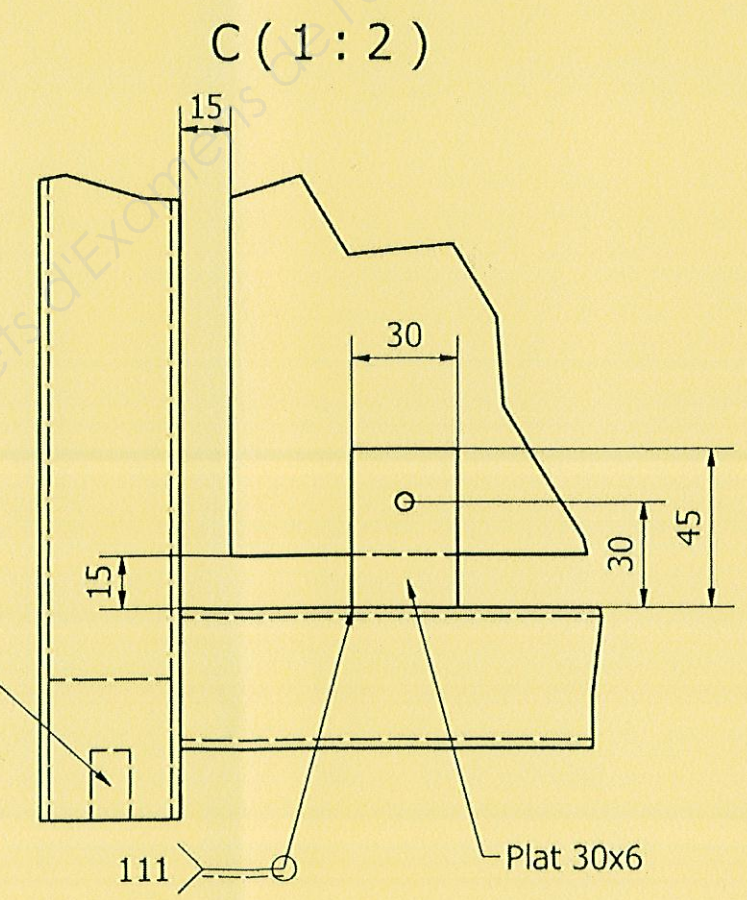
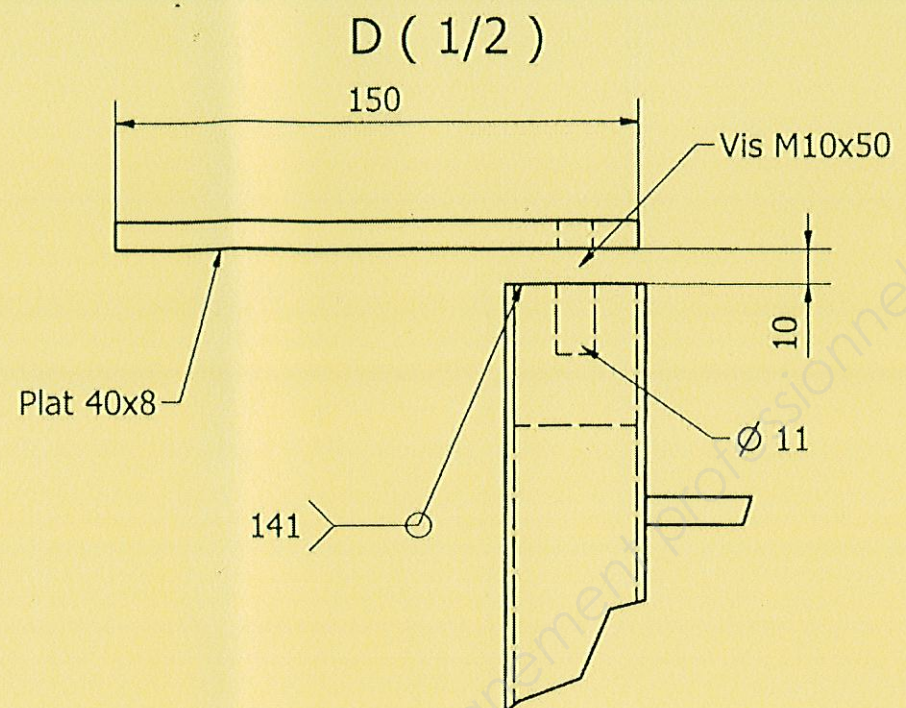
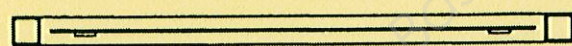

- Ossature tube □ 40x40x2.5
- Barreau rond Ø 12
- Traverse Hte Plat □ 40x8
- Soubassement Tôle 20/10

Assemblage de l'ossature tubulaire  
à l'aide du procédé 135

## Serrure à larder 1 point NF Axe à 50 mm

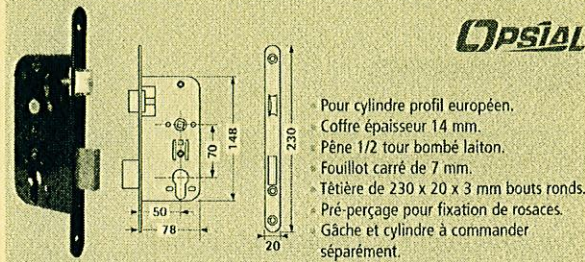

**OPSIAL**

- Pour cylindre profil européen.
- Coffre épaisseur 14 mm.
- Pêne 1/2 tour bombé laiton.
- Fouillot carré de 7 mm.
- Têtière de 230 x 20 x 3 mm bouts ronds.
- Pré-perçage pour fixation de rosaces.
- Gâche et cylindre à commander séparément.

**NF**

**Prix Net**

### Finition Têtière laquée noir

Fonction	Axe mm	Code	PU € <sup>HT</sup>
Sûreté	50	32 304 656	8,80
Bec de cane	50	31 512 530	5,89
Bec de cane à condamnation	50	31 512 514	8,28
Pêne dormant 1/2 tour	50	31 512 468	9,58
Pêne dormant seul pour cylindre européen	50	31 512 441	8,80

## Verrou à cylindre rond à bouton OPSIAL VE25

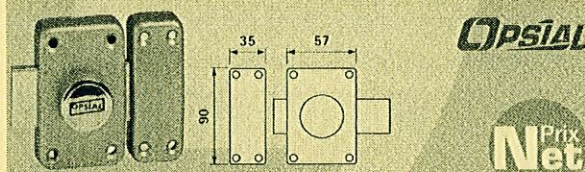

**OPSIAL**

**Prix Net**

- Verrou à cylindre paracentrique "OPSIAL" diamètre 23 mm.
- Livré avec 3 clés plates.
- Pêne de 110 mm.
- Finition : bronzé.

Sur demande : possibilité s'entrouvrant avec cylindres profils européens OPSIAL.

Longueur cylindre mm	Fonction	Code	PU € <sup>HT</sup>
40	Varié	28 047 681	26,10
45	Varié	28 047 592	26,10

## Verrou à cylindre rond 2 entrées OPSIAL VE26

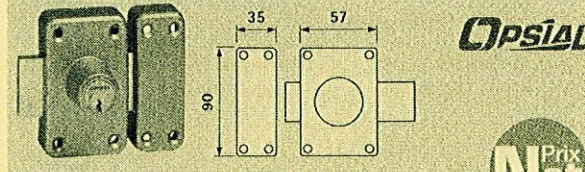

**OPSIAL**

**Prix Net**

- Verrou à cylindre paracentrique "OPSIAL" diamètre 23 mm.
- Livré avec 3 clés plates.
- Pêne de 110 mm.
- Finition : bronzé.

Sur demande : possibilité s'entrouvrant avec cylindres profils européens OPSIAL.

Longueur cylindre mm	Fonction	Code	PU € <sup>HT</sup>
40	Varié	30 247 655	35,55

## Gâche à talon 725 brut pour serrure à larder 1 point NF



Code	PU € <sup>HT</sup>
31 512 395	0,71

## Serrure Applique "Match" Horizontale

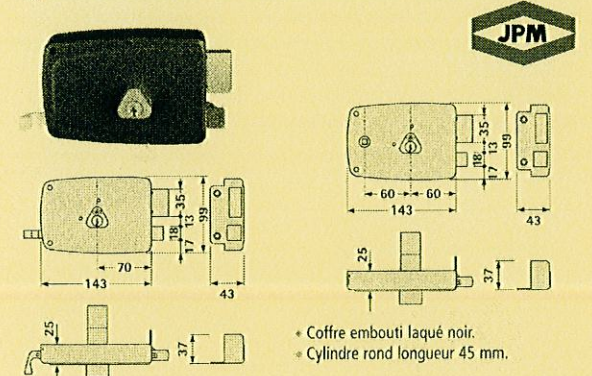

**JPM**

- Coffre embouti laqué noir.
- Cylindre rond longueur 45 mm.

Fonction	Axe mm	Main	Code	PU € <sup>HT</sup>
A fouillot	60	Droite	35 175 296	48,74
A fouillot	60	Gauche	35 175 288	48,74
A tirage	70	Droite	35 175 326	49,66
A tirage	70	Gauche	35 175 318	49,66

## Serrure Applique "Match" Verticale

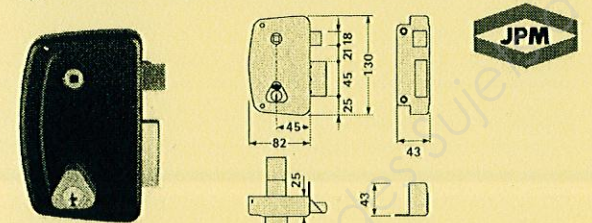

**JPM**

- Coffre embouti laqué noir.
- Cylindre rond longueur 45 mm.

Fonction	Axe mm	Main	Code	PU € <sup>HT</sup>
A fouillot	45	Droite	35 175 245	50,21
A fouillot	45	Gauche	35 175 237	50,21
A tirage	45	Droite	35 175 261	47,53
A tirage	45	Gauche	35 175 253	47,53

### Boîte

Fonction	Axe mm	Main	Code	PU € <sup>HT</sup>
A fouillot	45	Droite	35 175 245	50,21
A fouillot	45	Gauche	35 175 237	50,21
A tirage	45	Droite	35 175 261	47,53
A tirage	45	Gauche	35 175 253	47,53

## N°7 Pêne dormant 1/2 tour

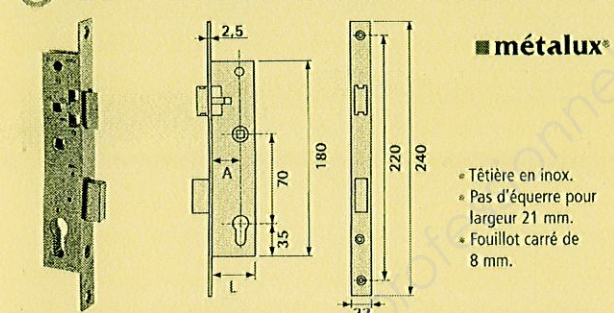

**■ métalux®**

- Têtière en inox.
- Pas d'équerre pour largeur 21 mm.
- Fouillot carré de 8 mm.

**REVERSIBLE**

Pour les coffres largeur 21 et 28 mm, prévoir un cylindre à panneton réduit PM2 exclusivement. Cylindre et gâches à commander séparément.

Largeur mm	Axe du cylindre (A) mm	Code	PU € <sup>HT</sup>
21	10,5	17 172 581	62,20
28	16,5	17 172 662	76,15
36	21	17 172 727	34,50
39,5	24,5	17 172 824	34,50
46	31	17 172 913	34,50

## N° 8 - à rouleau

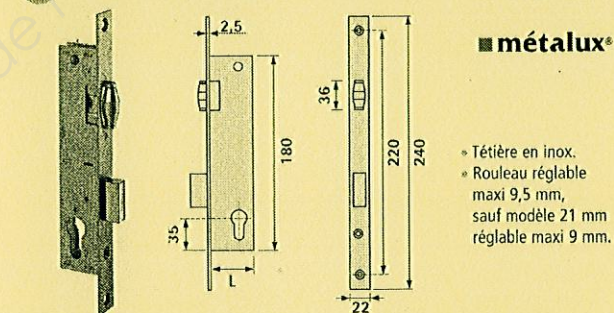

**■ métalux®**

- Têtière en inox.
- Rouleau réglable maxi 9,5 mm, sauf modèle 21 mm réglable maxi 9 mm.

Pour les coffres largeur 21 mm, prévoir un cylindre à panneton réduit PM2 exclusivement. Cylindre et gâches à commander séparément.

Largeur mm	Axe du cylindre (A) mm	Code	PU € <sup>HT</sup>
21	10,5	17 173 014	63,09
36	21	17 173 049	47,62
39,5	24,5	17 173 138	47,62
46	31	17 173 197	47,62

## N° 14 - pêne dormant seul

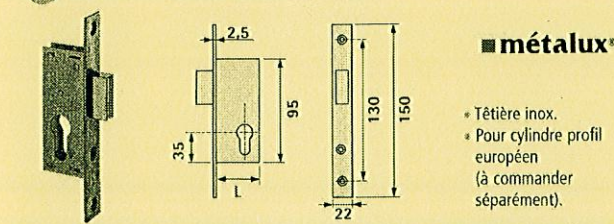

**■ métalux®**

- Têtière inox.
- Pour cylindre profil européen (à commander séparément).

Largeur mm	Axe du cylindre (A) mm	Code	PU € <sup>HT</sup>
21	10,5	17 173 804	47,68
36	21	17 173 839	39,89
46	31	17 173 979	46,72

## N° 28 - à mentonnet

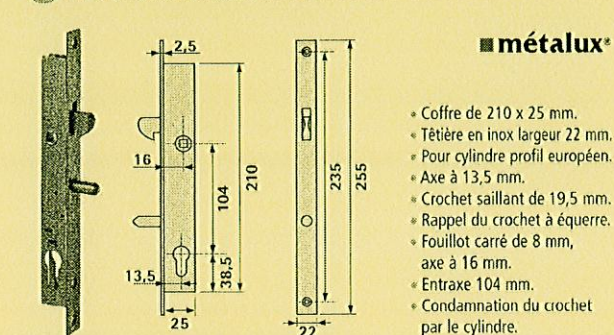

**■ métalux®**

- Coffre de 210 x 25 mm.
- Têtière en inox largeur 22 mm.
- Pour cylindre profil européen.
- Axe à 13,5 mm.
- Crochet saillant de 19,5 mm.
- Rappel du crochet à équerre.
- Fouillot carré de 8 mm, axe à 16 mm.
- Entraxe 104 mm.
- Condamnation du crochet par le cylindre.

Prévoir un cylindre à panneton réduit PM2.

Type	Code	PU € <sup>HT</sup>
Sans gâche	17 174 282	78,36

## Sûreté n° 30 - 2 points

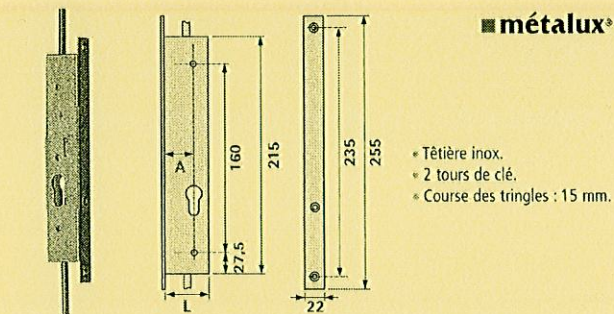

**■ métalux®**

- Têtière inox.
- 2 tours de clé.
- Course des triangles : 15 mm.

Cylindre profil européen et jeu de triangles à commander séparément.

Largeur mm	Axe du cylindre mm	Code	PU € <sup>HT</sup>
30	15	17 174 363	36,54

## Crémone n° 31 - 2 point

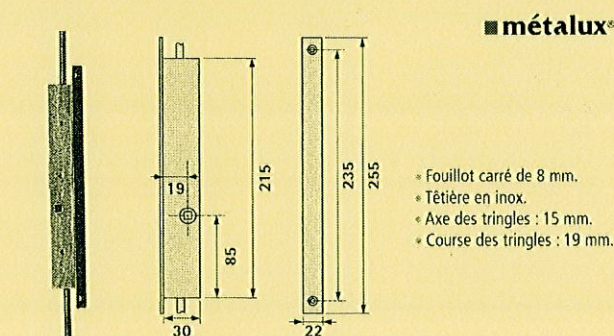

**■ métalux®**

- Fouillot carré de 8 mm.
- Têtière en inox.
- Axe des triangles : 15 mm.
- Course des triangles : 19 mm.

Jeu de triangles à commander séparément.

Code	PU € <sup>HT</sup>
17 174 533	32,74

Brevet Professionnel "SERRURERIE - METALLERIE"

**Epreuve E.3** : Travaux spécifiques : Organisation de travaux liés à la maintenance ou à la réparation d'ouvrages (U.30)

DOSSIER RESSOURCE ECRIT

D Res :3/5

**Fixation**  
**Vis à métaux acier**

**VIS À MÉTAUX ACIER EMPREINTE POZIDRIV** **GFD** 

Vis à tête fraisée

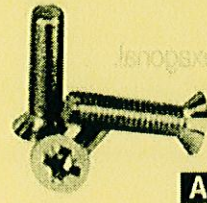

**A**

**Acier zingué**

Ø mm	L mm	Cond. boîte	Code (1 boîte)	Prix ht
3	8	500	459284	19,39
	10		459291	17,88
	12		459298	19,39
	16		459305	23,33
	20		459312	22,71
	25		459319	27,56
4	8	500	459326	20,90
	10		459333	22,12
	12		459340	22,41
	16		459347	25,14
	20		459354	25,75
	25		459361	31,51
5	30	500	459368	35,13
	40		459375	45,14
	10		459382	29,99
	12		459389	30,89
	16		459396	33,92
	20		459403	39,67
6	25	200	459410	41,81
	30		459417	45,14
	40		459424	54,82
	10		459431	18,90
	12		459438	18,90
	16		459445	19,76
8	20	200	459452	20,72
	25		459459	24,95
	30		459466	25,56
	40		459473	33,19
	50		459480	42,75
	60		459487	57,54
8	20	200	459494	41,31
	25		459501	45,30
	30		459508	49,42
50			459515	72,94

**A**

Vis à tête cylindrique bombée large

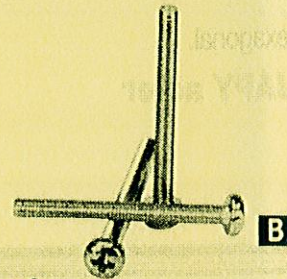

**B**

**Acier zingué**

Ø mm	L mm	Cond. boîte	Code (1 boîte)	Prix ht
3	10	500	459039	28,18
	20		459060	28,17
	30		459074	42,10
	6		459081	26,05
	8		459088	29,98
	10		459095	26,05
4	12	500	459102	25,14
	16		459109	29,99
	20		459116	32,71
	25		459123	38,45
	30		459130	42,40
	35		459137	49,37
5	40	500	459144	54,82
	8		459151	38,15
	10		459158	39,36
	12		459165	38,15
	16		459172	41,81
	20		459179	48,16
6	25	200	459186	50,57
	30		459193	54,53
	40		459200	66,94
	50		459207	39,98
	10		459214	23,01
	12		459221	23,38
6	16	200	459228	23,98
	20		459235	25,46
	25		459242	28,71
	30		459249	31,50
	40		459256	40,59
	50		459263	52,35
6	60	200	459270	70,38
	80		459277	101,27

**B**

**VIS À MÉTAUX ACIER** **GFD** 

**EMPREINTE FENDUE**

Vis à tête fraisée



**Acier zingué**

Ø mm	L mm	Cond. boîte	Code (1 boîte)	Prix ht	
3	30	500	413833	18,18	
	40		413840	20,90	
	50		413847	23,94	
4	50	500	413910	39,99	
	60		413917	46,94	
	80		413924	62,10	
5	8	200	413931	20,90	
	50		413987	26,65	
	60		413994	30,18	
	70		414001	34,79	
	80		414008	40,48	
	90		414015	45,43	
6	70	200	414085	48,46	
	80		414092	55,60	
	90		414099	64,08	
	100		414106	71,23	
8	16	100	414113	27,37	
	40		414141	53,66	
	60		414155	38,47	
	70		414162	48,32	
8	80	100	414169	54,39	
	30		200	414645	68,95
	40			414652	45,37
	50			414659	51,38
60	414666	57,19			
80	50	414680	39,79		

**CACHE-ÉCROUS** **GOETTGENS S.A.**

Cache-écrou plastique pour vis tête H.

Livrés en boîte de 100 caches.

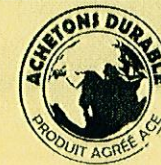

Brevet Professionnel "SERRURERIE - METALLERIE"

**Epreuve E.3** : Travaux spécifiques : Organisation de travaux liés à la maintenance ou à la réparation d'ouvrages (U.30)

DOSSIER RESSOURCE ECRIT

D Res : 4/5

Hauteurs normalisées

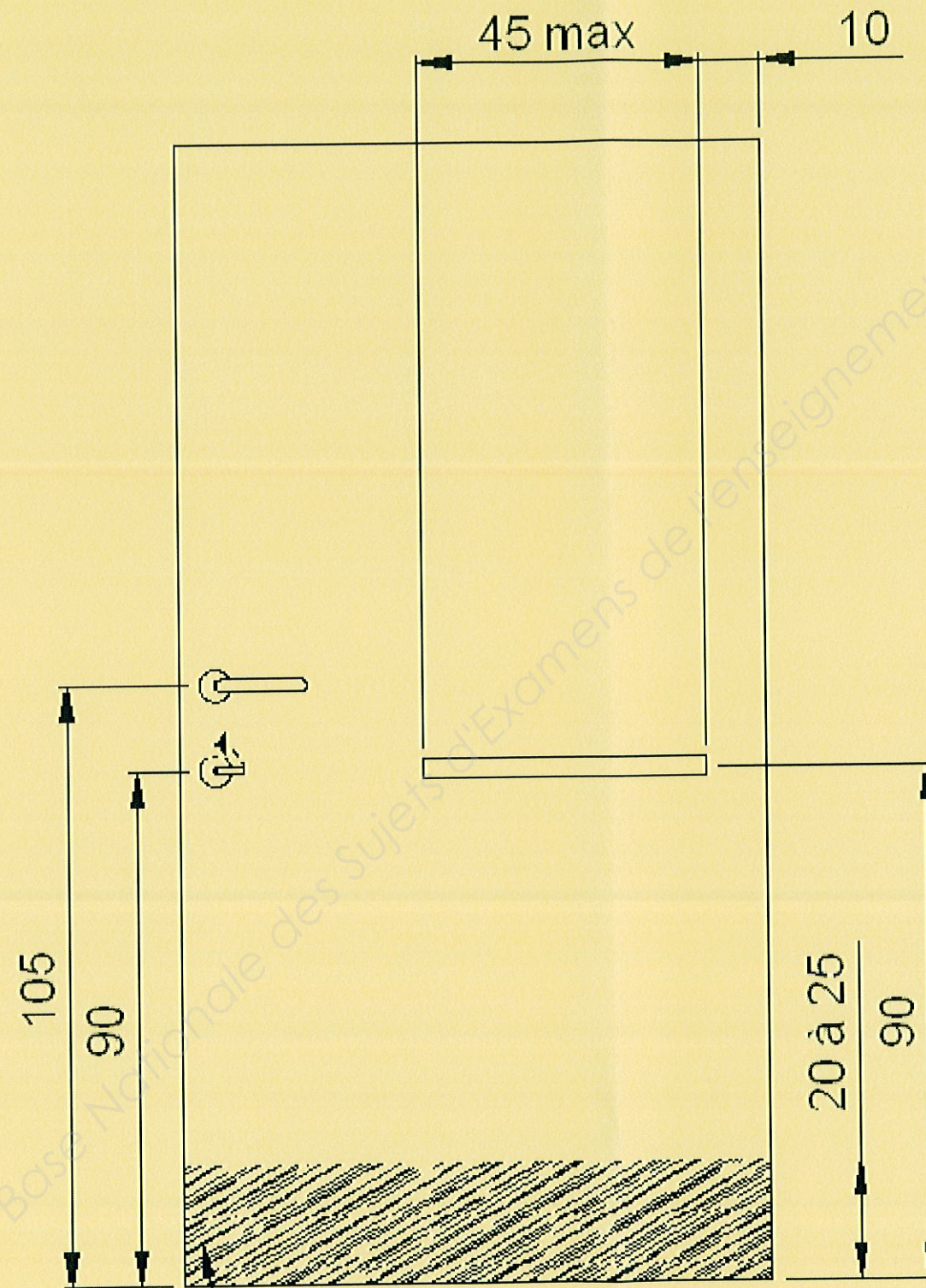

Plaque de protection

Copyright © 2026 FormaV. Tous droits réservés.

Ce document a été élaboré par FormaV® avec le plus grand soin afin d'accompagner chaque apprenant vers la réussite de ses examens. Son contenu (textes, graphiques, méthodologies, tableaux, exercices, concepts, mises en forme) constitue une œuvre protégée par le droit d'auteur.

Toute copie, partage, reproduction, diffusion ou mise à disposition, même partielle, gratuite ou payante, est strictement interdite sans accord préalable et écrit de FormaV®, conformément aux articles L.111-1 et suivants du Code de la propriété intellectuelle. Dans une logique anti-plagiat, FormaV® se réserve le droit de vérifier toute utilisation illicite, y compris sur les plateformes en ligne ou sites tiers.

En utilisant ce document, vous vous engagez à respecter ces règles et à préserver l'intégrité du travail fourni. La consultation de ce document est strictement personnelle.

Merci de respecter le travail accompli afin de permettre la création continue de ressources pédagogiques fiables et accessibles.